

## VANNE A GUILLOTINE REVÊTUE DE POLYURÉTHANE

La vanne guillotine modèle Serie 56 (EP) est une vanne bidirectionnelle revêtue de polyuréthane de type lug conçue pour les applications industrielles générales avec des fluides abrasifs. La conception du corps et du siège assure une fermeture sans obstruction de la vanne pour fluides chargés de solides en suspension et dans une large gamme des secteurs comme :

- Minier
- Énergétique
- Agroalimentaire
- Papetier
- Chimique
- Etc

### Description du produit

- Vanne guillotine bidirectionnelle type lug
- Dimensions : DN2in-24in (supérieures sur demande). Pressions : voir Tableaux Dimensions
- Tige non montante comme standard. Tige montante disponible
- Brides standards : ASME B16.5 (class 150), EN 1092 et AS 2129 Table D & E. Autres sur demande
- Commandes manuelles (volant, volant-chaîne, levier et réducteur), vérin pneumatique (simple et double effet), actionneur électrique et vérin hydraulique
- Pour connaître les directives UE et autres certificats, veuillez consulter le document : Conformité aux Directives et Certificats - Vannes à Guillotine – Catalogues et Datasheets

### Caractéristiques de conception

- Corps monobloc en fonte ductile type lug avec revêtement en polyuréthane
- Conception du passage total
- Pelle en inoxydable, polie des deux côtés, pour éviter les grippages et des dommages du siège
- Garniture de fibre synthétique téflonée et fil torique de longue durée avec presse-étoupe facilement accessible et ajustable. Disponible dans une large gamme de matériaux
- Revêtement epoxy couleur bleu RAL-5015 pour toutes les pièces en fonte et en acier au carbone
- Protections de la pelle des vannes automatiques selon la réglementation européenne de sécurité. EU seulement
- Options : V-port, autres matériaux, vannes mécanosoudées, etc.
- Accessoires : fins de course, détecteurs de proximité, butées mécaniques, positionneurs, électrovannes, volants d'urgence, dispositif de blocage, syst. de sécurités, rallonges et colonnes

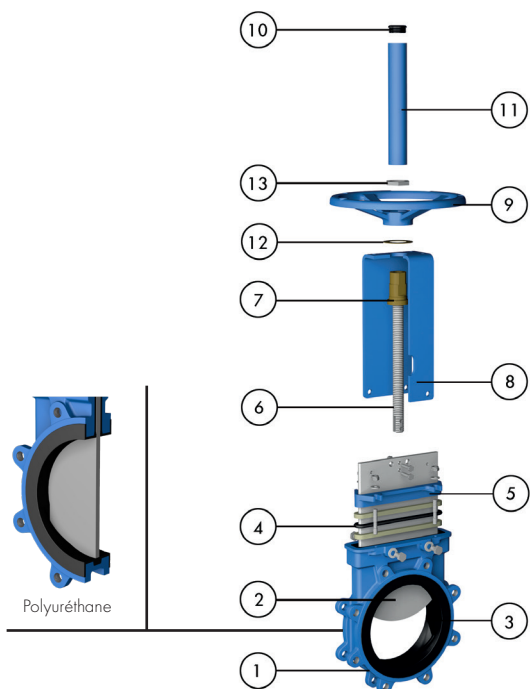

## LISTE DES PIÈCES STANDARD

Pièce	Description
1 Corps	Fonte ductile
2 Pelle	AISI 304
3 Siège	Polyuréthane
4 Garniture	Fibre synthétique téflonée avec fil torique EPDM
5 Presse-étoupe	A216 WCB
6 Tige de manoeuvre	Acier inoxydable
7 Écrou de tige	Laiton
8 Pont	Acier au carbone avec revêtement Époxy
9 Volant	EN-GJS400
10 Bouchon supérieur	Plastique
11 Capuchon	Acier au carbone avec revêtement Époxy
12 Rondelle friction	Laiton
13 Écrou	Acier au carbone zingué

## Volant De Manoeuvre Tige Montante

DN	Pressions	A (in)	ØB (in)	H (in)	Poids (lbs.)
2	150 psi	1,89	8,86	16,93	20
2,5	150 psi	1,89	8,86	17,72	22
3	150 psi	2,01	8,86	18,70	24
4	150 psi	2,01	8,86	20,47	28
5	150 psi	2,24	8,86	23,62	40
6	150 psi	2,24	8,86	25,67	45
8	150 psi	2,76	12,20	32,36	71
10	150 psi	2,76	12,20	40,24	104
12	150 psi	2,99	16,14	44,17	143
14	150 psi	2,99	16,14	52,09	210
16	150 psi	3,50	16,14	56,18	269
18	150 psi	3,50	21,65	62,76	353
20	150 psi	4,49	21,65	67,20	445
24	150 psi	4,49	21,65	79,61	640

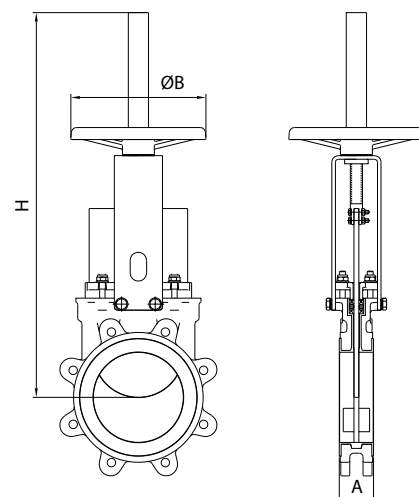

## Vérin Pneumatique

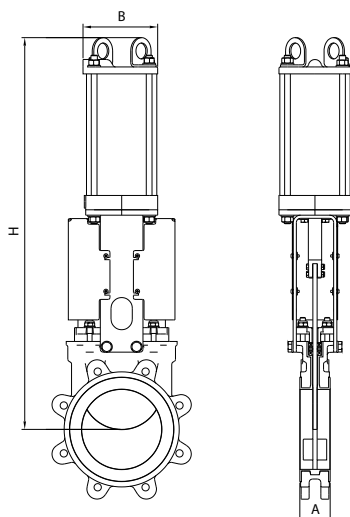

DN (in)	Pressions	A (in)	B (in)	H (in)	Connect.	Poids (lbs.)
2	150psi	1,89	4,53	16,93	1/4" G	24
2,5	150psi	1,89	4,53	17,87	1/4" G	26
3	150psi	2,01	4,53	19,57	1/4" G	29
4	150psi	2,01	4,53	21,97	1/4" G	33
5	150psi	2,24	5,51	24,88	1/4" G	51
6	150psi	2,24	5,51	27,87	1/4" G	60
8	150psi	2,76	6,89	34,33	1/4" G	101
10	150psi	2,76	8,66	41,02	3/8" G	154
12	150psi	2,99	8,66	46,93	3/8" G	196
14	150psi	2,99	10,91	54,61	3/8" G	298
16	150psi	3,50	10,91	60,67	3/8" G	357
18	150psi	3,50	15,04	67,32	1/2" G	467
20	150psi	4,49	15,04	73,74	1/2" G	639
24	150psi	4,49	15,04	85,75	1/2" G	827

Remarque : le dimensionnement des vérins pneumatiques pour les tailles DN 12in/300mm et supérieures est basé sur les classes de pression du modèle Serie 10 (EX)

## Actionneur Électrique

DN (in)	Pressions	A (in)	C (in)	ØB (in)	H (in)	D (in)	E (in)	F (in)	G (in)	Couple (ft.LBS)
2	150 psi	1,89	14,84	6,30	21,54	10,43	9,80	2,44	9,37	7,4
2,5	150 psi	1,89	15,91	6,30	22,60	10,43	9,80	2,44	9,37	7,4
3	150 psi	2,01	16,89	6,30	23,58	10,43	9,80	2,44	9,37	7,4
4	150 psi	2,01	18,50	6,30	25,20	10,43	9,80	2,44	9,37	7,4
5	150 psi	2,24	19,84	6,30	26,54	10,43	9,80	2,44	9,37	11,06
6	150 psi	2,24	21,85	6,30	41,54	10,43	9,80	2,44	9,37	14,8
8	150 psi	2,76	26,34	6,30	46,02	10,43	9,80	2,44	9,37	22,2
10	150 psi	2,76	30,28	6,30	49,96	10,43	9,80	2,44	9,37	33,3
12	150 psi	2,99	34,21	6,30	53,90	10,43	9,80	2,44	9,37	29,5
14	150 psi	2,99	37,01	7,87	56,69	11,14	10,00	2,56	9,76	51,8
16	150 psi	3,50	41,10	7,87	60,79	11,14	10,00	2,56	9,76	66,38
18	150 psi	3,50	46,14	7,87	65,83	11,14	10,00	2,56	9,76	81,4
20	150 psi	4,49	50,39	7,87	70,08	11,14	10,00	2,56	9,76	70,06
24	150 psi	4,49	61,61	12,40	81,30	15,31	13,23	3,58	11,26	103,26

Remarque : les valeurs de couple pour les tailles DN 12in/300mm et supérieures sont calculées sur la base des classes de pression du modèle Serie 10 (EX) . Pour la pression différentielle totale, veuillez consulter un représentant d'ORBINOX

