

# Modèle KP

## VANNE D'ISOLEMENT DU TRANSMETTEUR

La vanne KP d'ORBINOX permet d'isoler un instrument transmetteur de niveau d'un réservoir accumulateur. L'installation de cette vanne rend possible le remplacement ou la maintenance du transmetteur sans interrompre le processus ou la purge du réservoir.

### Dimensions

DN 80  
DN supérieurs sur demande

### Pressions et températures

DN 80 : 10 bar

CF8M: -20°C / 80°C

### Brides standards

EN 1092 PN10  
ASME B16.5 (classe 150)  
Autres habituelles disponibles sur demande

### Directives

Pour connaître les directives UE et autres certificats, veuillez consulter le document :  
Conformité aux Directives et Certificats -  
Vannes à Guillotine -  
Catalogues et Datasheets

### Test

Toutes les vannes ORBINOX sont testées conformément à la norme EN-12266-1 avant d'être envoyées

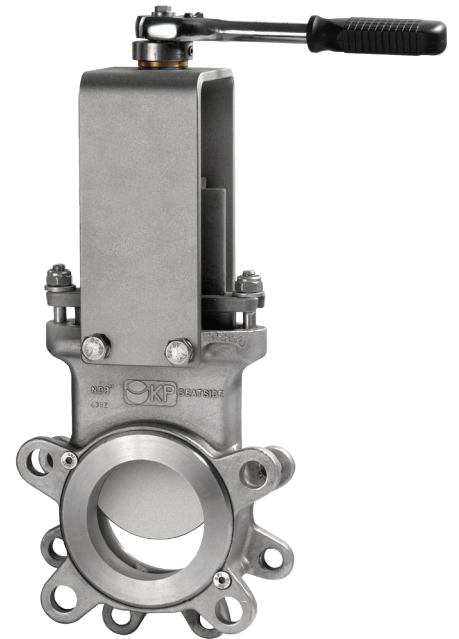

## Liste des pièces standard

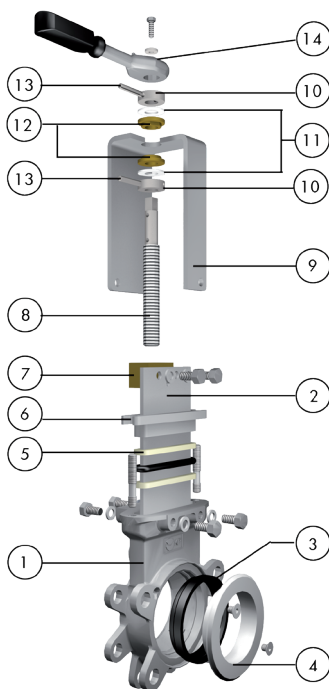

Pièce	Description
1	Corps CF8M
2	Pelle AISI 316
3	Siège EPDM
4	Frette « K » AISI 316
5	Garniture Dynapack (PTFE imprégné de graphite et fil d'aramide mélangé à noyau élastomère)+(joint torique EPDM)
6	Presse-étoupes CF8M
7	Écrou de tige Laiton
8	Tige Acier inoxydable
9	Pont AISI 304
10	Axial douille de fixation AISI 304
11	Rondelle friction PET + lubrifiant solide
12	Douille Bronze
13	Goupille AISI 420 (ISO 8752)
14	Clé à cliquet Acier au carbone
15	Boulonnerie A2

## CARACTÉRISTIQUES DE CONCEPTION

### Corps

Monobloc en acier inoxydable moulé, type « wafer » à faces surélevées. Présente des coins et des supports intérieurs en fonte qui assurent une fermeture plus hermétique. Passage de type total pour une bonne capacité de débit et une perte de charge minimale. La conception interne évite l'accumulation de solides qui pourraient empêcher la fermeture de la vanne

### Pelle

Pelle en acier inoxydable en standard. La pelle est polie des deux côtés pour éviter des obstructions et des dommages au niveau du siège. Elle se termine en bise pour couper les solides et garantir une fermeture plus hermétique

### Siège(étanche)

La conception du siège, supporté par une frette en acier inoxydable moulé facilement remplaçable, ferme mécaniquement la partie interne du corps de la vanne. EPDM en standard, également disponible en différents matériaux tels que le PTFE, etc.

### Garniture

De longue durée, composée de plusieurs fils mélangés PTFE imprégnés de graphite et de fil d'aramide à noyau élastomère (disponible dans une large gamme de matériaux) et d'un joint torique en EPDM, avec un presseétoupe facilement accessible et réglable, assurant l'étanchéité de la vanne

### Tige de manoeuvre

En acier inoxydable, ce qui lui confère une bonne résistance à la corrosion et une longue durée de vie

### Support de commande ou pont

En acier au carbone (acier inoxydable, sur demande), recouvert d'époxy, sa conception robuste lui donne une grande rigidité, supportant les conditions de travail les plus extrêmes

### Revêtement epoxy

Les pièces en fonte et en acier au carbone sont recouvertes d'une couche d'époxy de couleur standard ORBINOX bleu RAL-5015, déposée par processus électrostatique, qui confère aux vannes une grande résistance à la corrosion ainsi qu'une excellente finition de surface

### Commandes

Toutes les vannes sont fournies avec une CLÉ

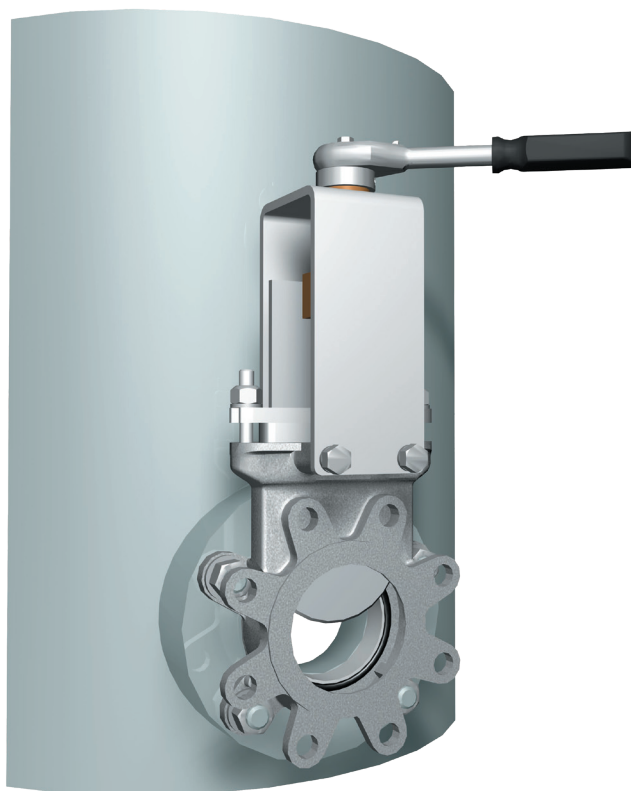

## TYPES DE SIÈGES / JOINTS

Matériau	Max.T. (°C)	Applications
EPDM (E)	120	Acides et huiles non minérales
NBR (N)	120	Hydrocarbures, huiles et graisses
FKM-FPM (V)	200	Service chimique/Hautes temp.
VMQ (S)	250	Prod. Alimentaires/Hautes temp.
PTFE (T)	250	Forte corrosion
Polyuréthane	90	Abrasion resistance



## TYPES DE GARNITURE

Material	Max.T. (°C)	pH
Dynapack (DP)	270	2 - 13
Geflochtenes PTFE (TH)	260	0 - 14
Graphit (GR)	600	0 - 14
Keramik Faser (FC)	1200	- - -

Toutes les garnitures portent un joint torique (du même matériau que le joint)

Pour plus de détails et d'autres matériaux, veuillez contacter ORBINOX

## CONFIGURATIONS/CONCEPTIONS DES SIÈGES

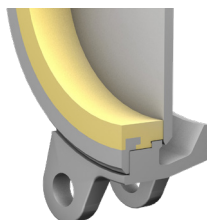
Type	Caractéristiques	
<b>Siège de type K (EPDM)</b>	<ul style="list-style-type: none"> <li>- EPDM en standard, étanche et remplaçable</li> <li>- Frette en acier inoxydable remplaçable</li> </ul>	
<b>Siège de type K (PTFE)</b>	<ul style="list-style-type: none"> <li>- En PTFE avec joint torique, étanche et remplaçable</li> <li>- Frette en acier inoxydable remplaçable</li> </ul>	
<b>Polyuréthane</b>	<ul style="list-style-type: none"> <li>- Frette du siège remplaçable en polyuréthane</li> </ul>	

## AUTRES CARACTÉRISTIQUES DU SIÈGE

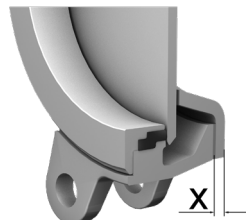
Type	Caractéristiques	
<b>Cône Déflecteur C</b>	<ul style="list-style-type: none"> <li>- Pour protéger le siège, la pelle et le corps dans des circuits avec des fluides abrasifs</li> <li>- Matériau: AISI 316, Ni-Hard, etc.</li> <li>- Augmentation de la face à face : DN 80 X= 9 mm</li> </ul>	

## DIMENSIONS PRINCIPALES

	DN	A	B	C	D	E	F	G	H	K
PN10	80	51	177	110	22	88	212	120	325	160
ASME class 150	80	51	180	110	22	74	212	120	325	152,4

	PN10	ASME class 150	CÔTÉ RÉSERVOIR			
	M1	N1	M3	N3	ØM2	N2
PN10	M16	8	-	-	18	4
ASME class 150	-	-	5/8-11 UNC	4	18	4

